

### Spécifications

Modèle	Z-33/18
--------	---------

#### Dimensions

Hauteur de travail* (max.)	12 m
Hauteur plancher (max.)	10 m
Portée horizontale max.	5,57 m
Hauteur d'articulation max.	4,28 m
▲ Longueur panier	0,76 m
▲ Largeur du panier	1,17 m
▲ Hauteur – repliée	1,98 m
▲ Longueur – repliée	4,17 m
▲ Largeur	1,50 m
▲ Empattement	1,90 m
▲ Garde au sol – centre machine	15,2 cm

#### Productivité

Capacité de charge	200 kg
Rotation de la tourelle	400° non continue
Déport arrière de la tourelle (contreponds)	nul
Déport arrière tourelle - bras déployé	0,15 m
Déport arrière tourelle - bras secondaire rétracté	1,16 m
Vitesse de translation – repliée	6 km/h
Vitesse de translation – déployée rétractée**	0,75 km/h
Vitesse de translation – déployée étendue**	0,23 km/h
Aptitude en pente - repliée***	30%
Rayon de braquage – intérieur	1,90 m
Contrôles	24V DC proportionnels
Pneus	56x23x44 cm

#### Alimentation

Motorisation	48V DC (huit batteries de 6 V, 315 Ah)
Système de translation	48 V 3 phases AC
Unité d'alimentation auxiliaire	24V DC
Capacité réservoir hydraulique	20,8 L

#### Émissions sonores et niveau de vibration

Niveau de pression acoustique (au sol)	<70 dBA
Niveau de pression acoustique (au panier)	<70 dBA
Vibration	<2,5 m/s <sup>2</sup>

#### Poids\*\*\*\*

3 665 kg

#### Conformité aux normes

Directive UE : 2006/42/CE -  
Machines (refonte  
EN280;  
2004/108/EC (EMC); 2006/95/EC  
(LVD)

#### Courbe de travail Z-33/18

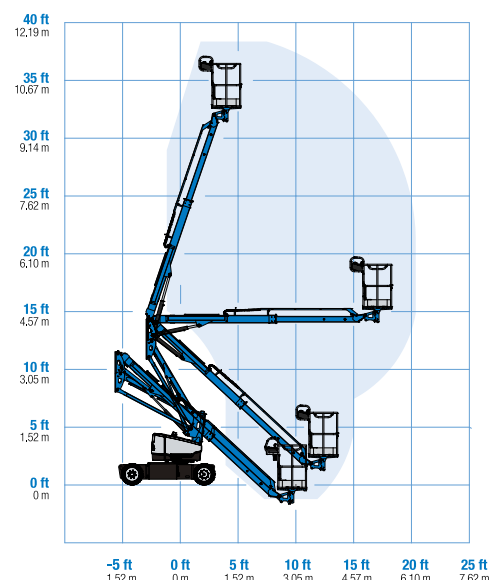

\* Hauteur de travail = Hauteur de plancher + 2 m.

\*\* En position déployée, la nacelle a été conçue pour rouler sur surfaces planes et fermes.

\*\*\* L'aptitude indique la capacité à gravir des pentes. Se référer au Manuel de l'Opérateur pour le degré des pentes autorisés.

\*\*\*\* Le poids varie en fonction des options et des normes des pays où la machine est livrée.

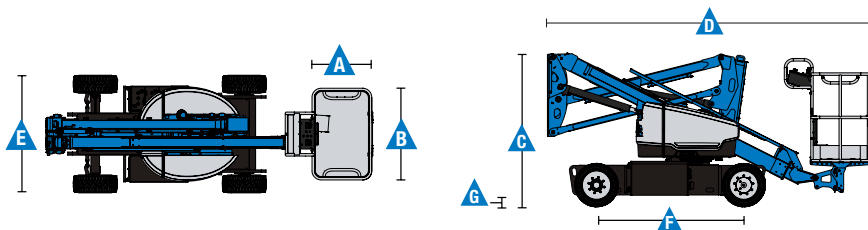

### Caractéristiques

Caractéristiques standard	Configuration simple selon vos besoins	Options et accessoires
<p><b>Dimensions</b></p> <ul style="list-style-type: none"> <li>• Hauteur de travail 12 m</li> <li>• Portée horizontale 5,57 m</li> <li>• Hauteur d'articulation 4,28 m</li> <li>• Capacité de levage jusqu'à 200 kg</li> </ul> <p><b>Productivité</b></p> <ul style="list-style-type: none"> <li>• Largeur 1,50 m</li> <li>• Rayon de braquage intérieur 1,90 m</li> <li>• Panier avec mise à niveau automatique</li> <li>• Système Fast Mast™</li> <li>• Commandes entièrement proportionnelles</li> <li>• Interrupteur de direction intégré au joystick</li> <li>• Connecteur de télématiques</li> <li>• Système de validation de la translation</li> <li>• Module de coupure de translation en cas de dévers</li> <li>• Pré câblage 220 V dans le panier</li> <li>• Avertisseur sonore</li> <li>• Compteur horaire</li> <li>• Alarme de dévers</li> <li>• Alarme de descente &amp; de translation</li> <li>• Feux à éclats</li> <li>• Tourelle rotative à 400° (non continue)</li> <li>• Groupe hydraulique haute performance pour variation de la vitesse</li> <li>• Transmission électrique AC</li> <li>• Commande de la traction</li> <li>• Système d'auto diagnostic simplifié embarqué</li> <li>• Déverrouillage électrique des freins</li> <li>• Conduite à hauteur maximale</li> <li>• Butoirs de pied avec marche</li> <li>• Alarme de contact Lift Guard™ de prévention des risques d'écrasement</li> </ul>	<p><b>Paniers</b></p> <ul style="list-style-type: none"> <li>• Panier en acier de 1,17 m (standard)</li> </ul> <p><b>Alimentation</b></p> <ul style="list-style-type: none"> <li>• 48V DC (huit batteries de 6V, 315 Ah)</li> </ul> <p><b>Translation</b></p> <ul style="list-style-type: none"> <li>• 2 x 4 électrique AC</li> </ul> <p><b>Pneus</b></p> <ul style="list-style-type: none"> <li>• Non marquants à bandage plein</li> <li>• Pneus multi-surface pour extérieur<sup>(1)</sup> (non interchangeable avec les pneus standards)</li> </ul>	<p><b>Productivité</b></p> <ul style="list-style-type: none"> <li>• Prise air comprimé<sup>(1)</sup></li> <li>• Alimentation dans le panier (incl. fiche et prise/disjoncteur différentiel résiduel à protection contre les surintensités sur demande)</li> <li>• Pack projecteurs de travail (2 sur le châssis, 2 sur le panier)<sup>(2)</sup></li> <li>• Track &amp; Trace<sup>(2)</sup> (unité GPS avec géolocalisation machine et informations travaux en cours)</li> <li>• Protection verrouillable du pupitre de commande</li> <li>• Module de coupure d'élévation en cas de dévers (configuration logiciel)</li> </ul>



### Alimentation

- Série de batteries 48V à charge profonde
- Pompe électrique de secours 24V DC
- Chargeur universel automatique des batteries intégré (30Amp)
- Indicateur de charge des batteries
- Interrupteur basse tension
- Chargeur batterie 24V

<sup>(1)</sup> Option montée en usine uniquement  
<sup>(2)</sup> Abonnement 2 ans compris